

M2650-505011 KRAFTAGGR MT  
(M2650-9505 Kraftaggregat MT )Ursprungsbeteckning Chassi ..... DODGE-1,5 ton 6x6  
med FF specialutrustning  
Passagerare ..... 1 st

## Utrustning:

Specialöverbyggnad med motorelverk  
Motor ..... PENTA-FC6Br  
Effekt vid 1500 r/m ..... 45 hk  
Generator ..... ELMEK-GPS 9/4  
Effekt vid 1500 r/m ..... 25 kVA/380 V  
Vinsch fram max dragkraft enkel lina ..... 2250 kp  
Dragkrok bak ..... Amerikansk mindre

## Allmänna uppgifter:

Tjänstevikt ..... 5720 kg  
Maxlast ..... 100 kg  
Totalvikt ..... 5820 kg  
Största axeltryck ..... 2200 kg  
Frigångshöjd ..... 0,26 m  
Vändningsradie ..... 8,25 mMotor ..... DODGE-T214 alt -T223  
Cylinderantal ..... 6 st  
Effekt vid 3200 r/m ..... 92 hkBränsle ..... Bensin  
Bränsletankens rymd ..... 110 liter

Elektriskt system ..... Batteri 6 V

Kylsystemets rymd ..... 17 liter

## Kraftöverföring:

Drivaxlar ..... 2+1  
Växlar fram ..... 4  
Växlar back ..... 1  
Fördelningsväxellåda med hög- och lågväxelDäck alla ..... 9.00-16-8L  
Ringtryck fram ..... 3,0  
Ringtryck bak ..... 3,0

## Bromsar:

Hydrauliska  
Uttag för bromsning av släpfordon saknasM5180-971014 INDIKVAGN 971 MT  
(M5180-971011 Indikatorvagn 971 MT )Ursprungsbeteckning Chassi ..... GMC-2,5 ton 6x6  
med FF specialutrustning  
Passagerare ..... 2 st

## Utrustning:

Specialöverbyggnad inredd med bl a  
Indikatorer PPI 16, HPI 15 och A-indikator  
Manöverapparater för PS-141 och PH-13  
Telefon- och radioutrustning  
Kartbord och navigeringsbord  
Bakfjädrar höger sida förstärkta  
Bogsærkrokar (svinans) fram och bak ..... 2+2 st

## Allmänna uppgifter:

Tjänstevikt ..... 7670 kg  
Maxlast ..... 160 kg  
Totalvikt ..... 7830 kg  
Största axeltryck ..... 2930 kp  
Frigångshöjd ..... 0,25 m  
Vändningsradie ..... 10,5 mMotor ..... GMC-270  
Cylinderantal ..... 6 st  
Effekt vid 2750 r/m ..... 93,5 hkBränsle ..... Bensin  
Bränsletankens rymd ..... 150 liter

Elektriskt system ..... Batteri 6 V

Kylsystemets rymd ..... 19 liter

## Kraftöverföring:

Drivaxlar ..... 2+1  
Växlar fram ..... 5  
Växlar back ..... 1  
Fördelningsväxellåda med hög- och lågväxelDäck alla ..... 7.50-20-8L  
Ringtryck fram ..... 3,1  
Ringtryck bak ..... 3,1

## Bromsar:

Hydrauliska  
Uttag för bromsning av släpfordon saknas

M2650-505011 KRAFTAGGR MT  
(M2650-9505 Kraftaggregat MT )

Data se omstående sida

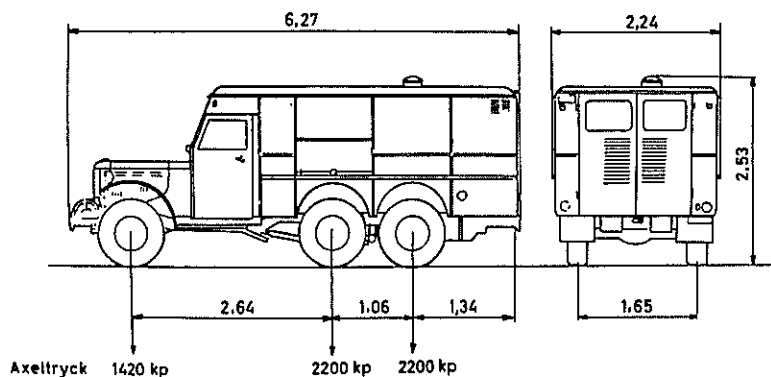
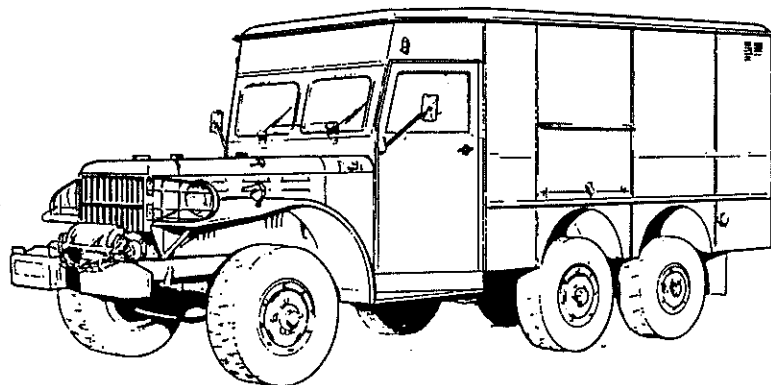

Tillbehören framgår av tillbehörslista med samma beteckning och benämning  
Reservdelar se Reservdelskatalog 39:1 och 45:1

M5180-971014 INDIKVAGN 971 MT  
(M5180-971011 Indikatorvagn 971 MT )

Data se omstående sida

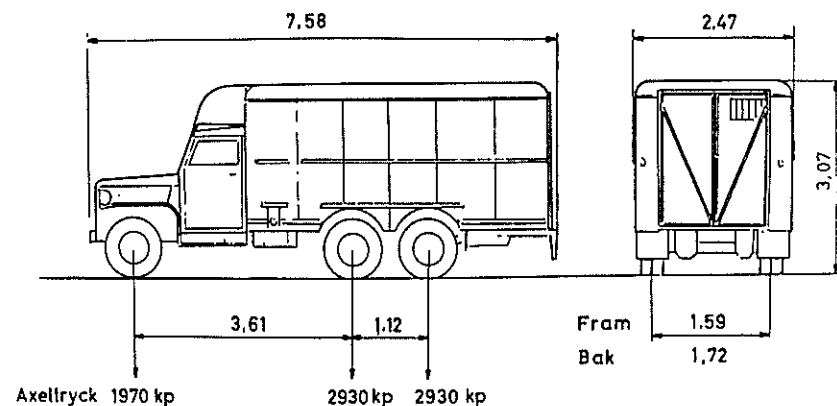
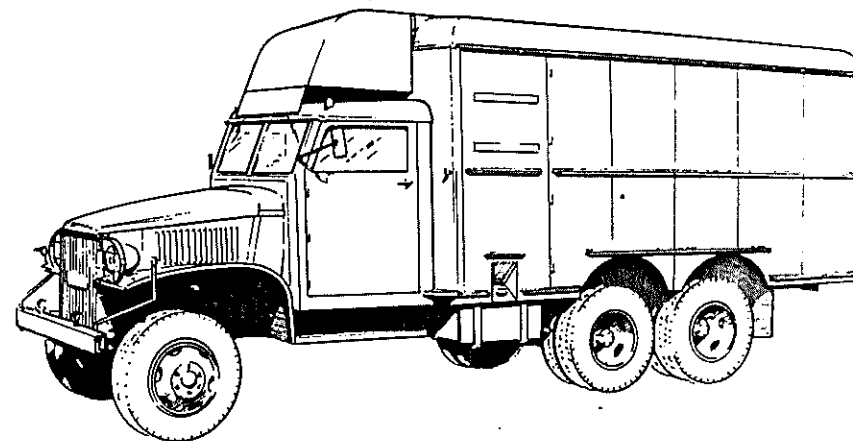

Tillbehören framgår av tillbehörslista med samma beteckning och benämning  
Reservdelar se Reservdelskatalog 45:1

M5180-962014 SÄNDARVAGN 962 MT  
(M5180-962011 SÄNDARBIL 962 MT )Ursprungsbeteckning Chassi ..... GMC-2,5 ton 6x6  
med FF specialutrustning

Passagerare ..... 1 st

## Utrustning:

Avsedd för tp av radarsändare PS-141  
Specialhytt  
Fjädersystem och rambalkar förstärkta  
Vinsch fram max dragkraft enkel lina ..... 4500 kp  
Dragkrok bak ..... Amerikansk större

## Allmänna uppgifter:

Tjänstevikt ..... 11000 kg 1)  
Totalvikt ..... 11000 kg 1)  
Största axeltryck ..... 4280 kp  
Frigångshöjd ..... 0,25 m  
Vändningsradle ..... 10,5 m

Anm 1) Vikten inkl radarsändare PS-141

Motor ..... GMC-270  
Cylinderantal ..... 6 st  
Effekt vid 2750 r/m ..... 93,5 hkBränsle ..... Bensin  
Bränsletankens rymd ..... 150 liter

Elektriskt system ..... Batteri 6 V

Kylsystemets rymd ..... 19 liter

## Kraftöverföring:

Drivaxlar ..... 2+1  
Växlar fram ..... 5  
Växlar back ..... 1  
Fördelningsväxellåda med hög- och lågväxelDäck alla ..... 7.50-20-8L  
Ringtryck fram ..... 4,3  
Ringtryck bak ..... 3,6

## Bromsar:

Hydrauliska  
Uttag för bromsning av släpfordon saknasM5180-961014 SÄNDARVAGN 961 MT  
(M5180-961011 )Ursprungsbeteckning Chassi ..... GMC-2,5 ton 6x6  
med FF specialutrustning

Passagerare ..... 1 st

## Utrustning:

Avsedd för tp av radarsändare PH-13  
Specialhytt  
Fjädersystem och rambalkar förstärkta  
Vinsch fram max dragkraft enkel lina ..... 4500 kp  
Dragkrok bak ..... Amerikansk större

## Allmänna uppgifter:

Tjänstevikt ..... 11100 kg 1)  
Totalvikt ..... 11100 kg 1)  
Största axeltryck ..... 4300 kp  
Frigångshöjd ..... 0,25 m  
Vändningsradle ..... 10,5 m

Anm 1) Vikten inkl radarsändare PH-13

Motor ..... GMC-270  
Cylinderantal ..... 6 st  
Effekt vid 2750 r/m ..... 93,5 hkBränsle ..... Bensin  
Bränsletankens rymd ..... 150 liter

Elektriskt system ..... Batteri 6 V

Kylsystemets rymd ..... 19 liter

## Kraftöverföring:

Drivaxlar ..... 2+1  
Växlar fram ..... 5  
Växlar back ..... 1  
Fördelningsväxellåda med hög- och lågväxelDäck alla ..... 7.50-20-8L  
Ringtryck fram ..... 4,5  
Ringtryck bak ..... 3,6

## Bromsar:

Hydrauliska  
Uttag för bromsning av släpfordon saknas

M5180-962014 SÄNDARVAGN 962 MT  
(M5180-962011 SÄNDARBIL 962 MT )

Data se omstående sida

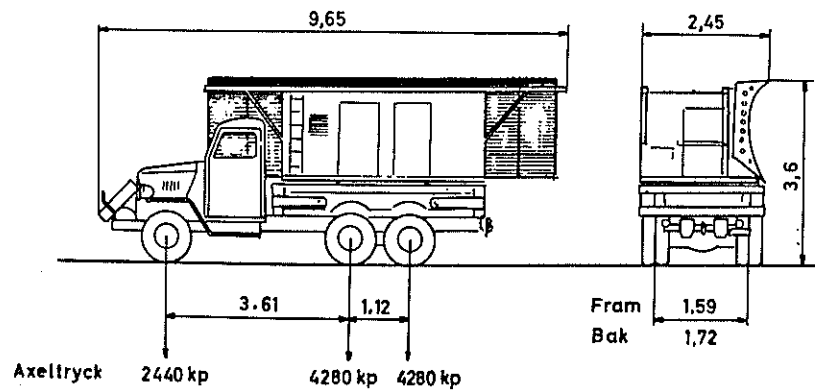
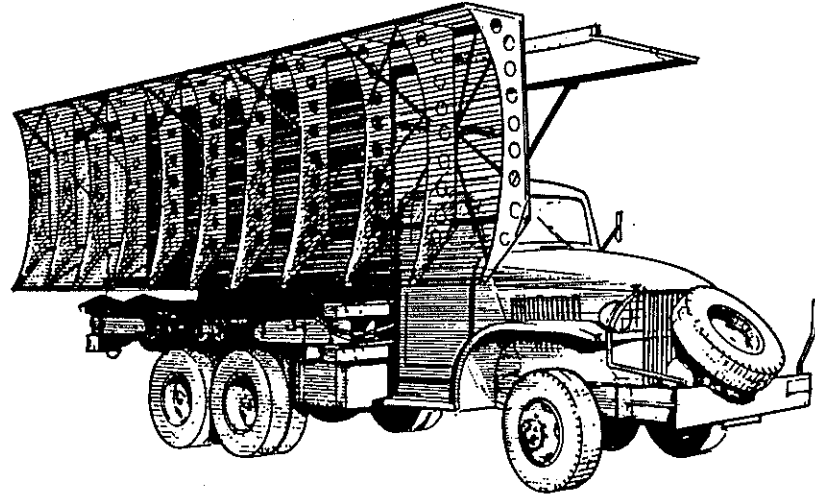

Tillbehören framgår av tillbehörslista med samma beteckning och benämning  
Reservdelar se Reservdelskatalog 45:2

M5180-961014 SÄNDARVAGN 961 MT  
(M5180-961011 )

Data se omstående sida

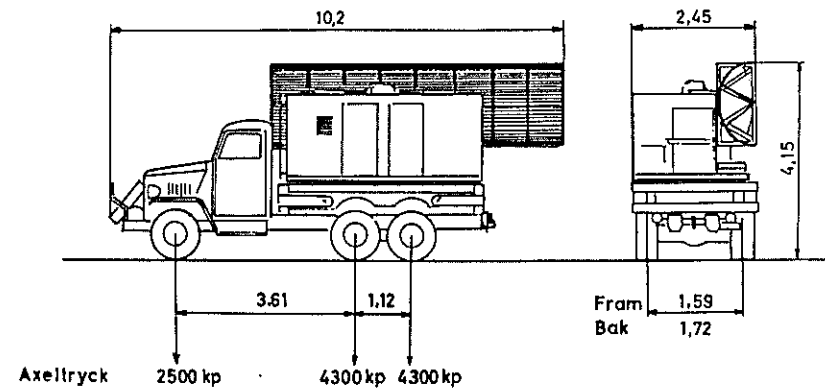
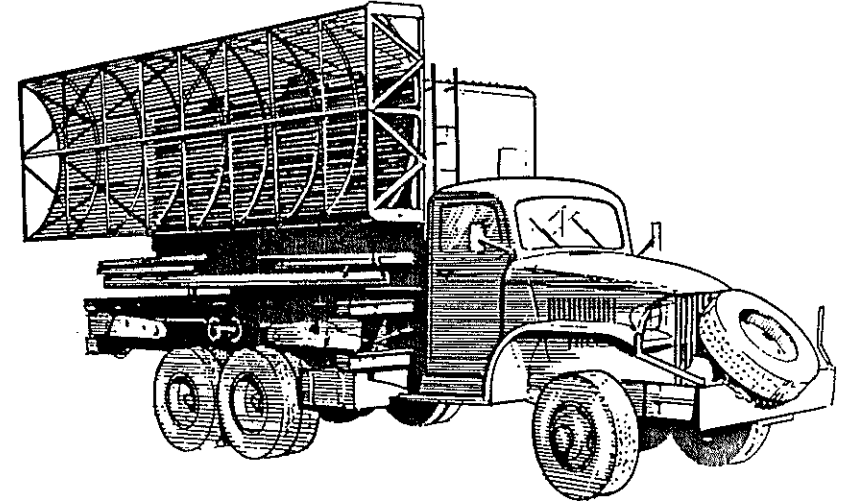

Tillbehören framgår av tillbehörslista med samma beteckning och benämning  
Reservdelar se Reservdelskatalog 45:2